

CARACTERÍSTICAS TÉCNICAS SV05

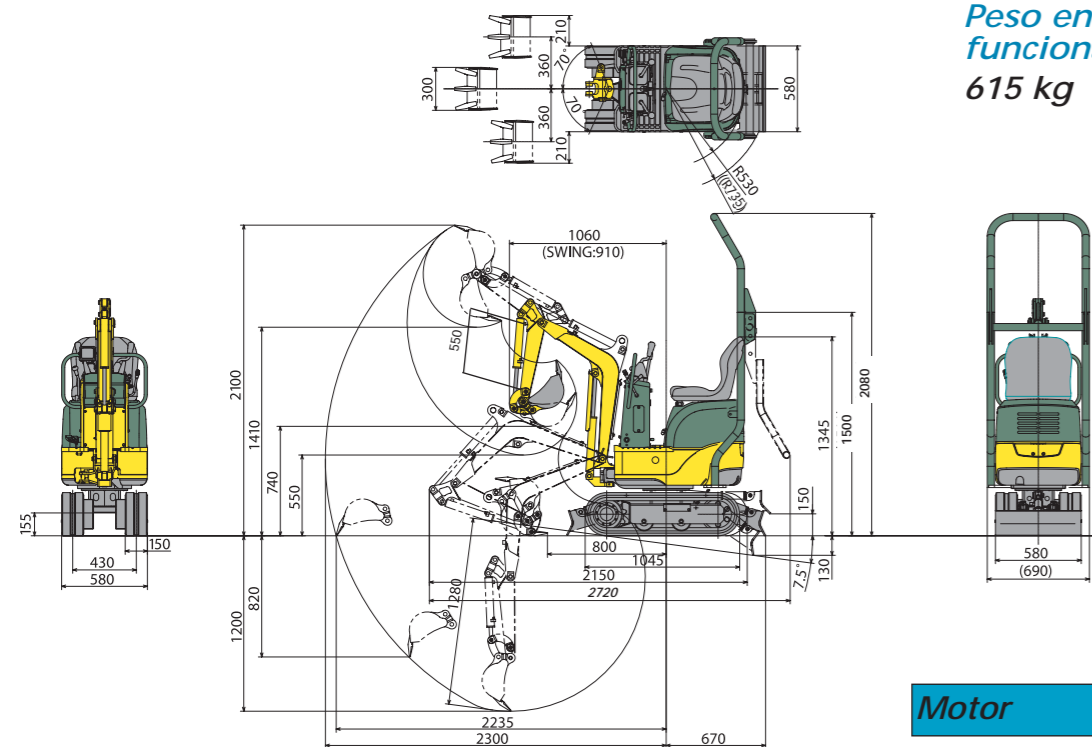

Peso en funcionamiento +2%:
615 kg



Bajo reserva de modificaciones técnicas. Dimensiones proporcionadas en mm con cazo Yanmar.

Máquina con ROPS, orugas de caucho, cazo de 10,2 kg (300 mm).

A: Borde a partir del eje de rotación (m)

B: Altura en el punto de enganche (m)

C: Carga máxima admisible (kg).

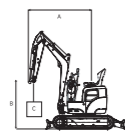

Cuchilla en el suelo						
A	Máxima		1,5		Mínima	
	⇒	⌋	⇒	⌋	⇒	⌋
1,5	60	*130	70	*120	-	-
1	40	90	70	*140	80	*150
0,5	40	70	60	110	100	190
0	40	80	60	110	90	190
-0,5	60	*140	-	-	90	*230

⌋ Valor para carga para trabajo en frente.

⇒ Valor para carga a 90°.

Cuchilla levantada						
A	Máxima		1,5		Mínima	
	⇒	⌋	⇒	⌋	⇒	⌋
1,5	60	*130	70	*120	-	-
1	40	90	70	*140	80	*150
0,5	40	70	60	110	100	190
0	40	80	60	110	90	190
-0,5	60	*140	-	-	90	*230

Los datos de estos cuadros representan la capacidad de elevación según la norma ISO 10567.

Corresponden al 75 % de la carga máxima estática antes de basculamiento o al 87 % de la fuerza hidráulica de elevación.

Los datos con * traducen los límites hidráulicos de la fuerza de elevación.

Motor

Yanmar Diesel 2 cilindros 2TE67-BV
Potencia (DIN 6270B) 5,3 kw/7,2 CV/2000 r.p.m.
Cilindrada 451 cm³
Par máximo 23,6 N.m/ 1800 r.p.m.

Circuito hidráulico

Capacidad del circuito 7,8 l
Presión máxima 170 bares
2 bombas de engranajes 2 x 6,92 l/min

Prestaciones

Velocidad de traslado 2,0 km/h
Velocidad de rotación 8 r.p.m.
Fuerza de excavación (balancín/cazo)..... 390/690 kgf
Giro del brazo (I/D) 70°/70°
Presión en el suelo 0,27 kg/cm²
Pendiente máxima 25°
Anchura de las orugas 150 mm
Altura al chasis 155 mm
Cuchilla (anchura x altura) 580 x 155 mm

Diversos

Depósito de carburante 6 L
Circuito de refrigeración 2 L
Dimensiones totales 2150 x 690 x 2080 mm
Presión acústica - LWA (2000/14/CE) 90 dBA

PTO	Datos teóricos	
	Presión	A 2000 r.p.m
	170 bares	13,8 L / min
170 bares	13,8 L / min	

⚠ Le débit diminue quand la pression augmente.



AMMANN-YANMAR S.A.S.

25, Rue de la Tambourine
F-52100 ST-DIZIER

sales@ammann-yanmar.fr
www.ammann-yanmar.fr



Un Point c'est Tout - Photos non contractuelles - Imprimé en France.

Máquinas compactas

Microexcavadoras **YANMAR**

SV05 (615 kg)

El experto en compacto.

COMPACIDAD

Nueva generación de microexcavadora de 600 kg "Semi ViO" de Yanmar, único constructor que propone una máquina de esta categoría de peso en Europa.



Dimensiones mínimas:

- Anchura total de sólo 690 mm.
- Radio de rotación trasero reducido a 530 mm.
- Desviación trasera muy reducida (240 mm) para trabajar lo más cerca posible de los obstáculos.
- Dimensiones de una microexcavadora de 300 kg, pero prestaciones de trabajo de una máquina de 600 kg.

Prestaciones sorprendentes para una máquina de esta categoría de peso, permitiendo trabajos importantes:

- Fuerzas de excavación: 390 kgf en el balancín y 690 kgf en el cazo.
- Profundidad de excavación de 1200 mm.



Aplicaciones y ventajas para el usuario:

- Aplicaciones posibles en obras donde todas las demás máquinas no pueden acceder, debido a su peso y su dimensiones: trabajos de rehabilitación en casas individuales, jardines, túneles... Posibilidad de franquear puertas muy estrechas (700 mm).
- Máquina muy fácil de usar, incluso por maquinistas no profesionales (particulares).
- Peso y dimensiones que permiten un transporte fácil sobre un pequeño remolque o en un vehículo utilitario.



- Eslingaje posible en un sólo punto por el brazo.



CONFORT Y SEGURIDAD

Confort y seguridad:

- Pedales separados para 3er circuito y orientación del brazo.
- Los dos pedales son replegables para dar más espacio a los pies del operario.
- Cuadro de instrumentos completo con avisador acústico de señalización de las anomalías.
- Acceso posible por ambos lados de la máquina.

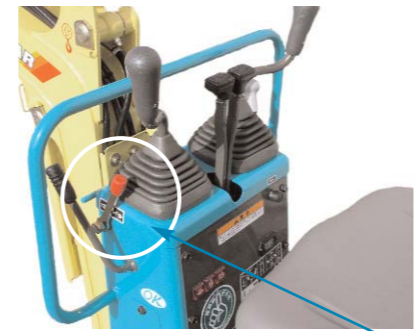

Seguridad para el operario:

- Palanca de seguridad que desactiva los 4 mandos principales.
- Arco de fijación sobre la consola delantera.
- Centro de gravedad bajo para una excelente estabilidad.

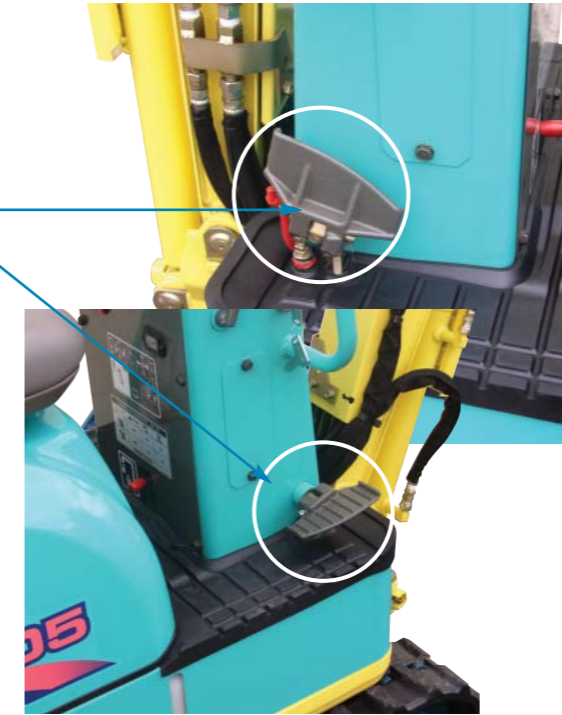

Estructura de protección de serie:

- Estructura homologada ROPS (antivuelco) y cinturón de seguridad.
- Replegable sobre la parte trasera para facilitar los pasos de baja altura. Desmontaje sin herramientas.
- No hay impedimentos para la apertura total del capó del motor durante las operaciones de mantenimiento.



PRESTACIONES Y FIABILIDAD

Motor Yanmar Diesel, limpio y silencioso:

- Nueva generación de motor, refrigerado por agua, 2 cilindros.
- Potente: 7,2 CV a 2000 r.p.m..
- Régimen lento para una mayor longevidad.
- Cumple las normas americanas EPA y la directiva europea 97/68/CE.



Equipamiento de trabajo:

- Circuito auxiliar (PTO) de simple o doble efecto para la incorporación de equipamientos (cazos orientables, etc..).
- Faro de trabajo
- Protección sobre el vástago del cilindro del brazo.
- Todos los flexibles y los tubos de alimentación de los gatos de balancín y de cuchara están perfectamente protegidos.



Protecciones reforzadas:

- Salida de los flexibles en el centro del chasis, lo que elimina los fenómenos de torsión.
- Flexibles protegidos por fundas antiabrazión.



Chasis superior de fundición monobloque para una perfecta estabilidad en el tiempo.